

## ТЕХНИЧЕСКИЕ ХАРАКТЕРИСТИКИ

Номинальное напряжение, В.....	220-240
Частота, Гц.....	50 (±2%)
Тип кривой силы света в гориз. плоскости по ГОСТ 34819-2021.....	Д (косинусная)
Коэффициент мощности, Cos φ, не менее.....	0,95
Класс защиты от поражения электрическим током по ГОСТ IEC 60598-1-2017.....	1
Степень защиты св-ка от воздействия окружающей среды по ГОСТ 14254-2015..	IP 40
Температура эксплуатации, t°С.....	+1...+40
Индекс цветопередачи, Ra.....	90
Срок службы светильника.....	12 лет

## ТРАНСПОРТИРОВКА СВЕТИЛЬНИКА

Светильник предназначен для бытового использования внутри помещений. Светильник соответствует требованиям ТР ТС 004/2011 «О безопасности низковольтного оборудования», ТР ЕАЭС 037/2016 «Об ограничении применения опасных веществ в изделиях электротехники и радиоэлектроники» и ТР ТС 020/2011 «Электромагнитная совместимость технических средств». Светильник можно использовать по истечении срока службы при условии соблюдения предупреждений по безопасности и других инструкций, изложенных в руководстве.

## ТРЕБОВАНИЯ БЕЗОПАСНОСТИ

Все работы по монтажу и обслуживанию светильников производятся только при отключенной сети питания квалифицированными электротехниками. Светильники должны быть надёжно заземлены. Регулярно протирайте светильник от пыли сухой тканевой салфеткой. Не используйте для чистки абразивные материалы, органические растворители, легковоспламеняющиеся жидкости и химически-активные моющие средства.

## ПОДГОТОВКА СВЕТИЛЬНИКА К РАБОТЕ, ЭКСПЛУАТАЦИЯ

Эксплуатация светильника должна производиться в соответствии с «Правилами технической эксплуатации электроустановок потребителей».

## ХРАНЕНИЕ

Условия хранения светильников должны соответствовать группе условий хранения 2 по ГОСТ 15150-69.

## ГАРАНТИЙНЫЕ ОБЯЗАТЕЛЬСТВА

Гарантийный срок светильника - 5 лет. Исчисление гарантийного срока начинается с момента перехода прав собственности. Гарантийные обязательства не распространяются на изделия, имеющие механические повреждения и признаки нарушения потребителем правил хранения, транспортирования и эксплуатации.

## СВЕДЕНИЯ ОБ УТИЛИЗАЦИИ

Светильник не подлежит утилизации с бытовыми отходами. Светильники должны утилизироваться в соответствии с ГОСТ Р 55102-2012.

## ПРИМЕЧАНИЕ

Завод-изготовитель оставляет за собой право вносить изменения в конструкцию световых приборов без уведомления потребителя.

Допустимое отклонение величин: мощности, светового потока, массы от номинальных значений составляет ±10%.

Допустимое отклонение значений ЦТ от номинального значения составляет ±300К.

## ОСНОВНЫЕ ПАРАМЕТРЫ

**БОСМА™**  
НОВАЯ СВЕТОТЕХНИКА

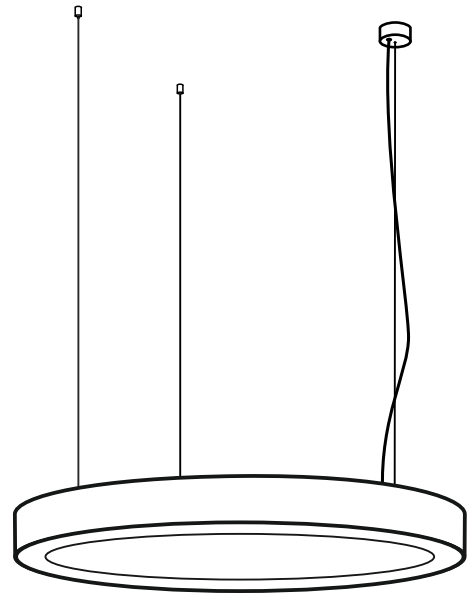

## HOOP SLIM

ПОДВЕСНОЙ СВЕТОДИОДНЫЙ  
СВЕТИЛЬНИК

Артикул	Мощность, Вт	Световой поток для черного светильника (3000К/4000К) Лм	Световой поток для белого светильника (3000К/4000К) Лм	Габаритные размеры, мм	Масса, кг	Диммирование
BHS0104P03054(50)9(30/40)(TW)65MWH(BL)(-D/-D2)	54/50	2790/2940	3190/3290	Ø1170x50	10,1	-/1-10/DALI
BHS0105P03063(58)9(30/40)(TW)65MWH(BL)(-D/-D2)	63/58	3260/3430	3650/3840	Ø1360x50	13,3	-/1-10/DALI

РАЗРАБОТАНО И ПРОИЗВЕДЕНО В РОССИИ ООО «МДМ-Лайт»

114101, г. Мытищи, ул. 4-ая Парковая, д.1

ТЕЛЕФОН: 8 (495) 246 03 55, e-mail: info@mdm-light.ru

СЕРВИСНАЯ СЛУЖБА:

ТЕЛЕФОН: 8 (495) 246 03 55 доб.1107, 1070, e-mail: ss@mdm-light.ru

УПАКОВЩИК:

ДАТА УПАКОВКИ:

# HOOP SLIM

ПОДВЕСНОЙ СВЕТОДИОДНЫЙ СВЕТИЛЬНИК

# БОСМА™

НОВАЯ СВЕТОТЕХНИКА

Серия светодиодных светильников HOOP SLIM рекомендована для общего и декоративное освещение магазинов, торговых и офисных центров; освещение холлов и атриумов, фойе отелей, ресторанов, бизнес-центров, салонов красоты, фитнес-клубов; освещение авто- и мотосалонов; создание световых композиций; локальная подсветка обособленных зон.



УСТАНОВКА СВЕТИЛЬНИКА ОСУЩЕСТВЛЯЕТСЯ ПРИ ВЫКЛЮЧЕННОЙ ЭЛЕКТРИЧЕСКОЙ СЕТИ

## КОМПЛЕКТАЦИЯ

Светильник \_\_\_\_\_ 1 Комплект крепления \_\_\_\_\_ 1 Паспорт \_\_\_\_\_ 1 Упаковка \_\_\_\_\_ 1

### 1 ОБЩАЯ СХЕМА МОНТАЖА СВЕТИЛЬНИКА

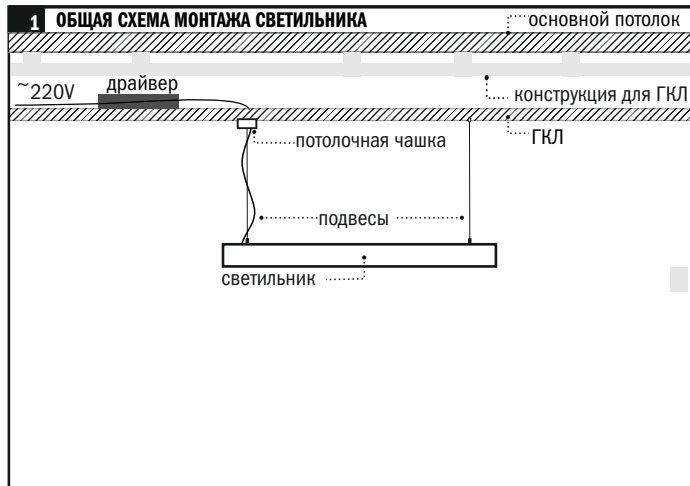

### 2 НАНЕСЕНИЕ РАЗМЕТКИ ДЛЯ УСТАНОВКИ ПОДВЕСОВ СВЕТИЛЬНИКА

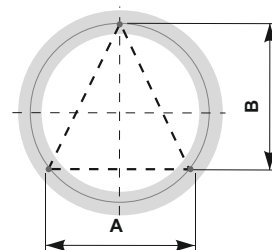

Светильник	A	B
hoop slim Ø1170	968	839
hoop slim Ø1360	1133	981

### 3 УСТАНОВКА ПОДВЕСОВ И ПОТОЛОЧНОЙ ЧАШКИ

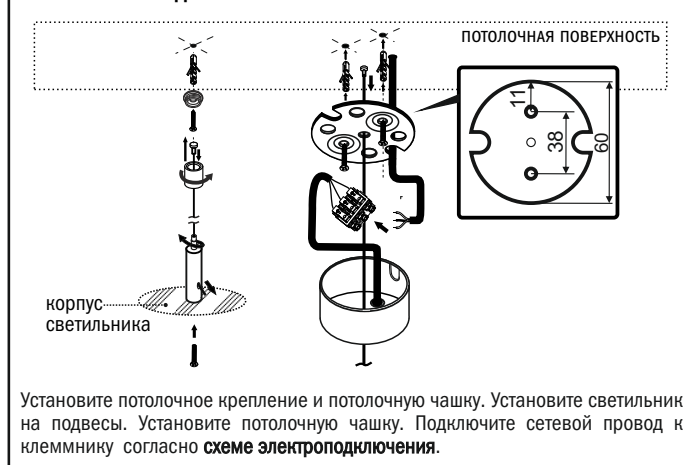

### 4 СХЕМА ЭЛЕКТРОПОДКЛЮЧЕНИЯ СВЕТИЛЬНИКА

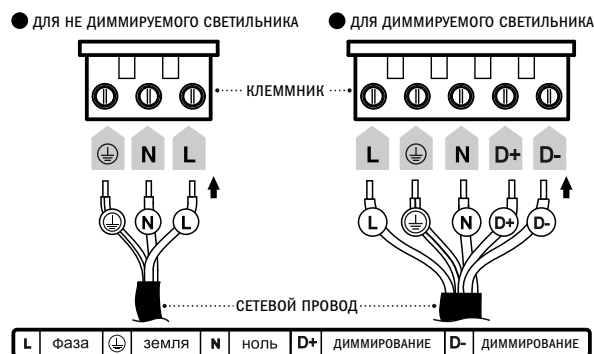

Установите потолочное крепление и потолочную чашку. Установите светильник на подвесы. Установите потолочную чашку. Подключите сетевой провод к клеммнику согласно схеме электроподключения.

**Внимание! При возникновении гарантийного случая не вскрывайте светильник! Вскрытие и повреждение корпуса светильника аннулирует гарантию!**